



Hofatex® Therm NK

Pannello in fibra di legno conforme a EN 13171, EN 622

Le pavimentazioni richiedono, proprio a causa del peso dovuto ad un'ampia superficie e all'ulteriore carico nell'utilizzo, necessitano un appropriato e resistente sottofondo.

Contemporaneamente devono essere garantite le esigenze fisiche dell'isolamento termico o acustico (sia ambientale che da calpestio).

I pannelli isolanti Hofatex® Therm NK possono essere sottoposti a pressioni molto alte, corrispondono al tipo WD e sono anche adatti, oltre al classico utilizzo sotto pavimentazioni con tavolato di legno, per la posa sotto il sotto-fondo. Allo stesso tempo è consigliabile negli utilizzi che richiedono ottime capacità isolanti (termiche e acustiche).

Questo prodotto può essere usato, nelle nuove costruzioni, nelle ristrutturazioni e nei risanamenti di vecchi edifici, anche come isolamento aggiuntivo del tetto, tra le travi di legno, o nelle pareti esterne. I pannelli si fissano con chiodi o tasselli direttamente sulle travi o eventualmente su pilastri.

In tal modo si ottiene un isolamento omogeneo, con fughe isolate, soddisfacendo conseguentemente le ben note qualità di protezione acustica e termica, anche nei confronti del calore estivo; si crea così un isolamento leggero tra le travi del tetto.



HOFATEX®

H O F A T E X
Cesta k Smrečine 5
975 45 Banská Bystrica
S L O V A K I A
www.hofatex.eu

isolare con il legno

l'isolation par le bois

insulate with wood

dämmen mit Holz

izolujite drevom

Hofatex® Therm NK

Prodotto conforme a EN 13171, EN 622
Uso conforme a DIN 4108-4

Prodotto con profilo ad incastro maschio-femmina

Montaggio della sotto-pavimentazione con tavolato di legno tramite sistema di listelli Hofatex Therm NK.

Potere isolante in molti ambiti:

- Isolamento da calpestio
- Isolamento da rumori trasportati dall'aria
- Freddo emergente dal terreno

Adatto per:

- Nuove costruzioni
- Restauri
- Risanamenti e ristrutturazioni

Utilizzabile sia in edificio in legno che in laterizio.

Utilizzabile come:

- Sottopavimentazione (pavimenti di legno)
- Base di costruzione per elementi per sottofondo a secco

Hofatex® Therm NK è indeformabile e resistente alla compressione.

Prodotto garantito progettualmente, testato e sperimentato: regole riconosciute dal settore grazie ad un'esperienza pluriennale.

Lavorazione razionale con regole di posa affermate riconosciute

Controllo qualità:

- LGA Norimberga
- CSI Praga-Zlín

Materiale eco - compatibile e riciclabile

Instituto per la biologia edile:

- Institut für Baubiologie und Ökologie, Neubeuern

Il Vostro rivenditore di fiducia:



Hofatex® Therm NK

Utilizzo

Hofatex® Therm NK corrisponde alla tipologia WD, grazie alla sua buona resistenza alla compressione; per questo motivo il prodotto è particolarmente adatto nella posa sotto lo strato di cemento o sotto i sottofondi a secco.

Per la posa di pavimentazioni in legno massiccio Hofatex® Therm NK offre una sottocopertura professionale, grazie all'apposito listello del sistema NK. Il sistema si contraddistingue da una parte per la rapidità nella posa e dall'altra per l'assoluta assenza di ponti acustici, tramite la profilatura del listello stesso.

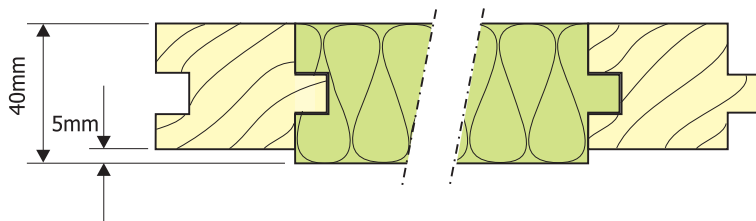

Il listello del sistema Hofatex® Therm NK, di 5 mm più sottile del pannello stesso, impedisce il contatto del livello portante con la superficie grezza. La superficie che distribuisce la pressione è pertanto una costruzione sicura, nonostante poggia su una pavimentazione galleggiante di Hofatex® Therm NK.

Questa costruzione garantisce il miglior isolamento acustico da rumori di calpestio ed elevato comfort nel camminare.

I listelli del sistema Hofatex® Therm NK sono incollati nel senso della lunghezza. Ciò significa che, oltre alla perfezione nel combaciamento delle due superfici, vi è anche un'elevata resistenza delle singole parti alla torsione e alla curvatura.

I pannelli isolanti, prodotti a EN 13171, sono controllati da un istituto esterno ed indipendente adibito specificatamente al controllo qualità.

Hofatex® Therm NK viene prodotto partendo da legno di conifere, in particolare abeti ed abeti rossi.

Anche la certificazione di compatibilità ambientale viene rilasciata da un istituto autonomo.

Pavimentazione con tavolato di legno su sistema a listello Hofatex® Therm NK

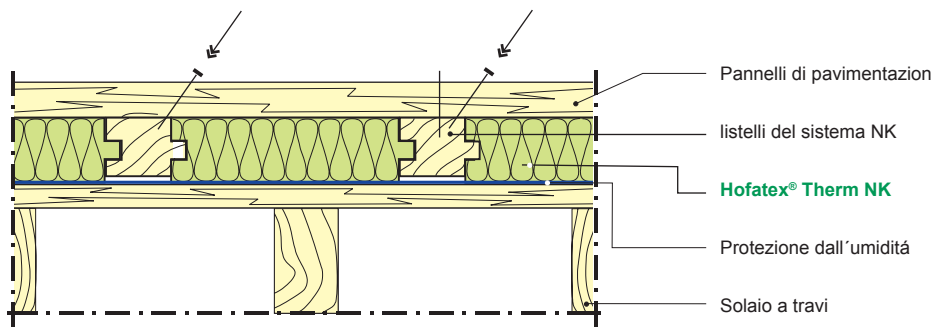

isolare con il legno

l'isolation par le bois

insulate with wood

dämmen mit Holz

izolujte dřevom

Hofatex® Therm NK

Parametri tecnici

Prodotto conforme a EN 13171, EN 622
Uso conforme a DIN 4108-4

Conduttività termica - dichiarata
 $\lambda_D = 0,039 \text{ W / m.K}$

Fattore di resistenza alla diffusione di vapore acqueo
 $\mu = 5$

Capacità termica specifica
2 100 J/kgK

Classe comportamento al fuoco
conforme a EN 13501-1
E

Classe combustibilità conforme a DIN 4102
B2

Densità
150 kg/m³

Assorbimento dell'acqua
 $\leq 2 \text{ kg/m}^2$

Resistenza alla trazione
 $\geq 5 \text{ kPa}$

Resistenza alla compressione
 $\geq 20 \text{ kPa}$

Formato in mm
590 x 1180

Formato ad incastro in mm
600 x 1190

Spessore in mm
40

Listello di sistema Hofatex Therm NK
Incollati per lunghezza / abete massiccio

Formato listello in mm
35 x 50 x 2000

Formati speciali a richiesta

I materiali isolanti in fibra di legno devono essere stoccati in locali privi di umidità, in senso orizzontale e protetti da eventuali danneggiamenti.

HOFATEX®
isolare con il legno